



**OPIS TECHNICZNY
I INSTRUKCJA OBSŁUGI
WAGI ELEKTRONICZNE
POMOSTOWE**

TP- 300/4 ÷ TP- 6000/4

LUBELSKIE FABRYKI WAG "FAWAG" S.A.

20-954 LUBLIN, ul. Łęczyńska 58

tel. (0-81) 746-10-41, 745-06-40

tel./ fax (0-81) 745-06-38, 745-06-41

e-mail: mark@fawag.pl

internet: www.fawag.pl



LUBLIN, 23 LUTY 2007

Spis treści

1. CHARAKTERYSTYKA OGÓLNA.....	3
2. CHARAKTERYSTYKA TECHNICZNA.....	4
3. BUDOWA WAGI.....	5
3.1 Wagi pomostowe.....	5
3.2 Wagi najazdowe.....	6
4. TRANSPORT I PRZECHOWYWANIE.....	8
5. ROZPAKOWANIE WAGI	8
6. INSTRUKCJA MONTAŻU.....	8
6.1. Wagi pomostowe.....	9
6.1.1 Montaż pomostu wag wolnostojących TP-600/4 ÷ TP-6000/4.....	9
6.1.2 Montaż pomostu wag fundamentowych TP-600/4 ÷ TP-2000/4.....	9
6.1.3 Montaż pomostu wag fundamentowych TP-1500/4 ÷ 6000/4 z regulowanymi podporami	12
6.2 Wagi najazdowe.....	14
6.2.1 Montaż pomostu.....	14
6.3. Wagi paletowe.....	15
6.3.1 Instalacja wagi.....	15
6.4 Montaż miernika.....	15
6.5 Podłączenie wagi do sieci zasilającej.....	15
7. KONSERWACJA.....	15
8. LEGALIZACJA.....	17

1. CHARAKTERYSTYKA OGÓLNA

Niniejsza instrukcja stanowi opis wag elektronicznych czteroprzetwornikowych:

- pomostowych,
- najazdowych,
- paletowych.

Wagi te są nowoczesnymi przyrządami pomiarowymi służącymi do określania masy ciała, wykorzystującymi działanie na ciało siły grawitacji.

Pomost wagi może być wykonany:

- *ze stali kwasoodpornej i o stopniu ochrony IP 67* (pomost ten może pracować w środowisku działającym korodująco np. duża wilgotność, obecność soli, kwasów itp.),
- *ze stali kwasoodpornej i o stopniu ochrony IP 65* (pomost ten może pracować w środowisku działającym korodująco np. duża wilgotność, brak obecności soli, kwasów itp.),
- *ze stali zwykłej jakości i malowany* (pomost ten nie może pracować w środowisku działającym korodująco).

Wagi pomostowe wykonane są w wersji wolnostojącej lub fundamentowanej. Pomost wagi fundamentowanej umieszczony jest w fundamencie wykonanym zgodnie z wytycznymi zamieszczonymi na rys. 5.

Ze względu na swoją uniwersalność wagi mogą pracować w dowolnych miejscach układów i ciągów produkcyjnych.

UWAGA !!!!

WAGI NIE MOGĄ PRACOWAĆ W PRZESTRZENI ZAGROŻONEJ WYBUchem

Do pomostu wagi podłączony jest elektroniczny miernik wskazań wagi. Wszystkie mierniki wyposażone są w wyjście szeregowo RS232C (opcja RS485) służące do współpracy wagi z: dodatkowym wyświetlaczem, komputerem, drukarką, kasą fiskalną, drukarką etykiet firmy "ELTRON" (lub na życzenie klienta z drukarką innej firmy).

UWAGA !!!

- 1. Szczegółowe dane o miernikach znajdują się w instrukcji obsługi mierników wag elektronicznych.**
- 2. Funkcje wag zależą od zastosowanego typu miernika.**

2. CHARAKTERYSTYKA TECHNICZNA

TABELA 1. Dane techniczne wag:

Oznaczenie typu wagi	TP-300/4	TP-400/4	TP-600/4	TP-800/4	TP-1000/4	TP-1500/4	TP-2000/4	TP-3000/4	TP-5000/4	TP-6000/4
Zakres ważenia Min÷Max[kg]	2 ÷ 300	4 ÷ 400	4 ÷ 600	10 ÷ 800	10 ÷ 1000	10 ÷ 1500	20 ÷ 2000	20 ÷ 3000	40 ÷ 5000	40 ÷ 6000
Wartość działki e	100 g	200 g	200 g	500 g	500 g	500 g	1 kg	1 kg	2 kg	2 kg
Granice błędów wskazań* podczas stosowania procedur oceny zgodności	Dla obciążeń m wyrażonych w działkach e									
Maksymalna tara T** [kg]	0 ≤ m ≤ 500 ± 0,5 e 500 ≤ m ≤ 2000 ± 1 e 2000 ≤ m ≤ 3000 ± 1,5 e									
Zakres ważenia Min÷Max [kg]	-300	-400	-600	-800	-1000	-1500	-2000	-3000	-5000	-6000
Obciążenie maksymalne [kg]	max ₁ =150	max ₁ =300	max ₁ =300	max ₁ =600	max ₁ =600	max ₁ =600	max ₁ =1500	max ₁ =1500	max ₁ =3000	max ₁ =3000
	max ₂ =300	max ₂ =400	max ₂ =600	max ₂ =800	max ₂ =1000	max ₂ =1500	max ₂ =2000	max ₂ =3000	max ₂ =5000	max ₂ =6000
Wartość działki	e ₁ = 50g	e ₁ = 100g	e ₁ = 100g	e ₁ = 200g	e ₁ = 200g	e ₁ = 200g	e ₁ = 500g	e ₁ = 500g	e ₁ = 1000g	e ₁ = 1000g
	e ₂ = 100g	e ₂ = 200g	e ₂ = 200g	e ₂ = 500g	e ₂ = 500g	e ₂ = 500g	e ₂ = 1000g	e ₂ = 1000g	e ₂ = 2000g	e ₂ = 2000g
Granice błędów wskazań* podczas stosowania procedur oceny zgodności	Dla obciążeń m wyrażonych w działkach legalizacyjnych e									
	0 ≤ m ≤ 500e ₁ ± 0,5 e ₁ 500 ≤ m ≤ 2000e ₁ ± 1 e ₁ 2000 < m ≤ 3000e ₁ ± 1,5 e ₁ 2000 < m ≤ 3000e ₂ ± 1,5 e ₂ 0 ≤ m ≤ 500e ₁ ± 0,5 e ₁ 500 ≤ m ≤ 2000e ₁ ± 1 e ₁ 2000 < m ≤ 3000e ₂ ± 1 e ₂ 2000 < m ≤ 3000e ₂ ± 1,5 e ₂									
Maksymalna tara T** [kg]	-149,95 kg	-299,9 kg	-299,9 kg	-599,8 kg	-599,8 kg	-599,8 kg	-1499,5 kg	-1499,5 kg	-2999 kg	-2999 kg
Klasa dokładności wagi	III									
Czas ważenia	2 s									
Stopień ochrony pomostu	IP 67 lub IP 65 (zależy od typu pomostu: malowany lub nierdzewny)									
* Błędy graniczne dopuszczalne wag w użytkowaniu, równe są dwukrotnym wartościom błędów granicznych dopuszczalnych wag (podczas stosowania procedur oceny zgodności) określonych w tabeli										
** Masa tary powoduje zmniejszenie zakresu ważenia o wartość tary										
Wyłączona cześć wagi dotyczy wag dwudziałkowych										

3. BUDOWA WAGI

3.1 Wagi pomostowe

Wagi pomostowe są wykonane w nośnościach: TP-600/4, TP-800/4, TP-1000/4, TP-1500/4, TP-2000/4, TP-3000/4, TP-5000/4 i TP-6000/4. W zależności od wysokości pomostu i nośności wagi pomost może mieć wymiary (A × B): 1000×1000, 1000×1200, 1250×1250, 1200×1500, 1500×1500, 1250×2000, 1500×2000, 1500×2200, 1500×2500, 2000×2500.

Waga składa się z trzech zasadniczych zespołów:

- 1) podstawy,
- 2) blachy pomostu,
- 3) miernika wag elektronicznych.

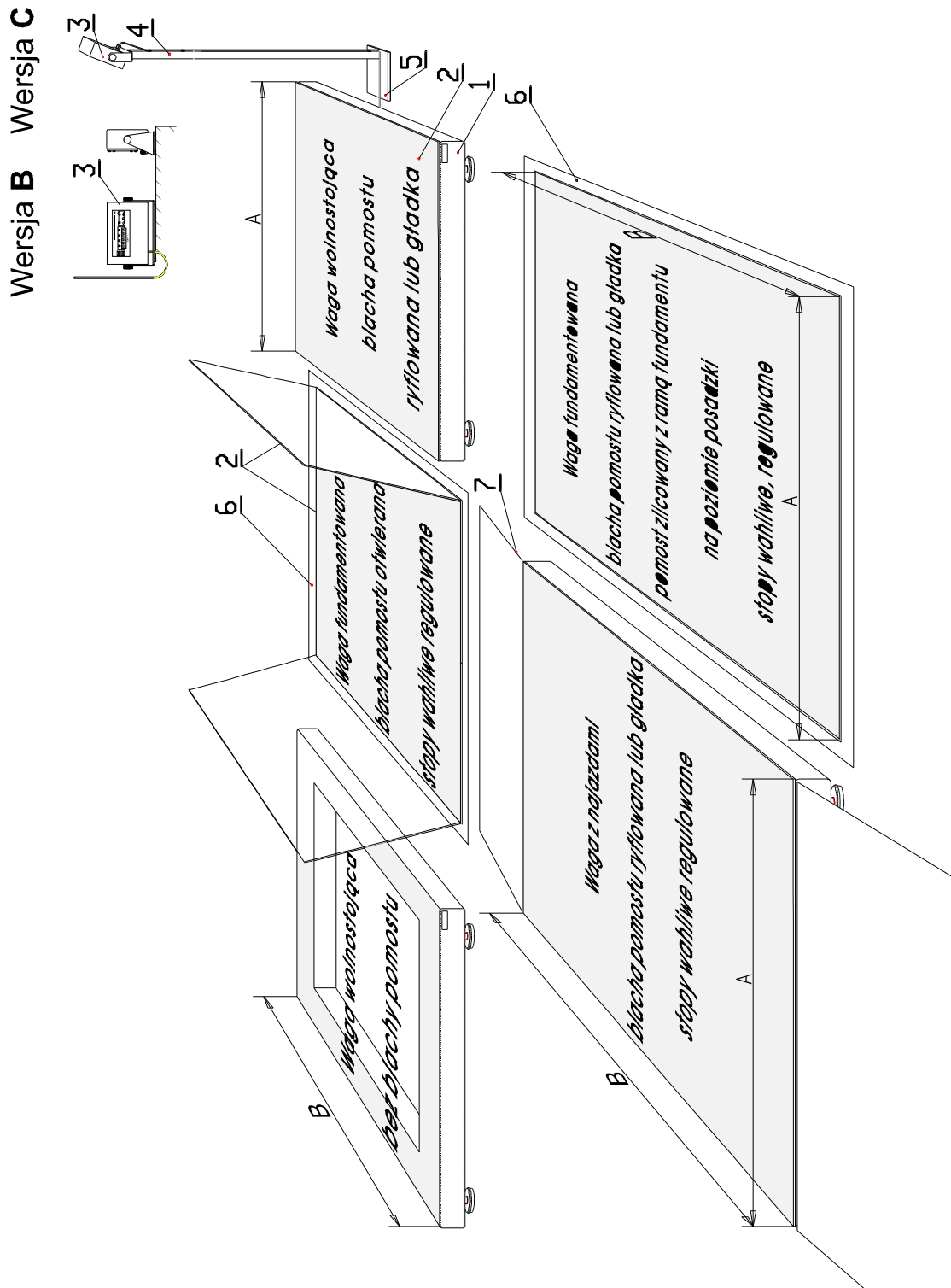

Rys.1. Wagi pomostowe 4-przetwornikowe - wersje wykonania

Podstawa wagi oparta jest na czterech podporach. Do podpór zamocowane są przetworniki tensometryczne. Wyjście przewodu łączącego podstawę wagi z miernikiem znajduje się z boku wagi. Miernik wagi (poz.3) wykonany w wersji A wyposażony jest w kolumnę, (poz.4;5) natomiast miernik wykonany w wersji B przystosowany jest do ustawienia na stole lub zawieszenia na ścianie. Wagi fundamentowane zaopatrzone są w ramę fundamentu (poz.6). Waga może być zaopatrzona w najazdy (poz.7).

UWAGA !!!

Producent zastrzega sobie prawo wprowadzania zmian konstrukcyjnych wynikających z postępu technicznego bez powiadamiania o tym użytkownika.

3.2 Wagi najazdowe

Wagi najazdowe są wykonane w nośnościach: TP-300/4, TP-400/4, TP-600/4, TP-800/4, TP-1000/4, TP-1500/4 i TP-2000/4. Wymiary pomostu zależą od nośności wagi (A × B): 700×900, 800×800, 850×1250, 900×900, 1000×1000, 1250×1250, 1250×1500, 1200×1850, 1500×1500.

Waga składa się z dwóch zasadniczych zespołów:

- 1) pomostu z najazdami,
- 2) miernika wag elektronicznych.

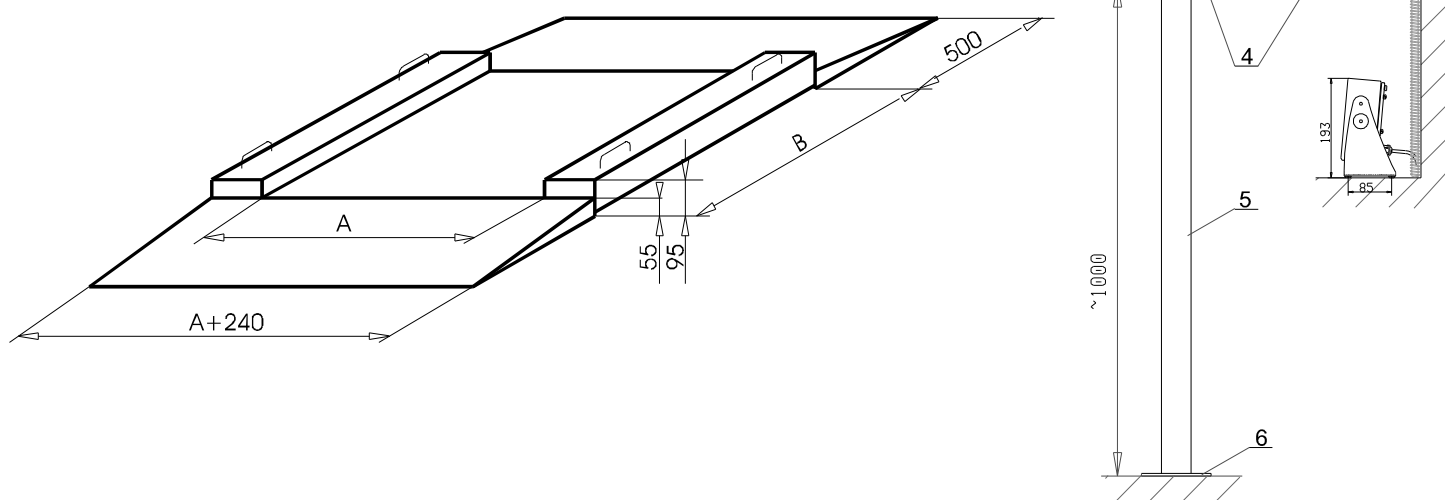

Rys. 2. Waga niskopomostowa wer. „n”:

1-pomost, 2-najazd, 3-uchwyt, 4-miernik wag elektronicznych, 5-kolumna, 6-kołki rozporowe

Konstrukcja pomostu wagi oparta jest na czterech tensometrycznych przetwornikach siły. Wyjście przewodu łączącego pomost z miernikiem znajduje się z boku pomostu. Pomost wyposażony jest w dwa najazdy, które ułatwiają wjeżdżanie i zjeżdżanie wózka z ważonym towarem. Odległość pomostu od podłoża wynosząca zaledwie 55 mm (rys.2) pozwala na zastosowanie łagodnych najazdów. Pomost wyposażony jest w cztery uchwyty służące do jego przenoszenia w czasie montażu lub gdy zajdzie potrzeba przeniesienia wagi na inne miejsce. Mierniki wagi wykonane w wersji A wyposażony jest w kolumnę, którą mocujemy do posadzki obok wagi, natomiast miernik wykonany w wersji B przystosowany jest do ustawienia na stole lub zawieszenia na ścianie.

UWAGA !!!

Producent zastrzega sobie prawo wprowadzania zmian konstrukcyjnych wynikających z postępu technicznego bez powiadamiania o tym użytkownika.

3.3 Wagi paletowe

Wagi paletowe są wykonane w nośnościach : TP-300/4, TP-400/4, TP-600/4, TP-800/4, TP-1000/4, TP-1500/4 i TP-2000/4. Wymiary pomostu wynosi: 860×1300.

Waga składa się z dwóch zasadniczych zespołów:

- 1) pomostu,
- 2) miernika wag elektronicznych.

Do pomostu zamontowane są 4 przetworniki siły oraz puszka sumująca, do której podłączone są przewody wychodzące z przetworników. Puszka połączona jest z miernikiem za pomocą przewodu, który jest chroniony przed przypadkowym uszkodzeniem mechanicznym specjalną rurą ochronną.

Miernik zaopatrzony jest we wspornik umożliwiający ustawienie go na stole lub zawieszenie na ścianie. Na przedniej ścianie miernika znajduje się wyświetlacz cyfrowy wyników ważenia oraz przyciski do obsługi.

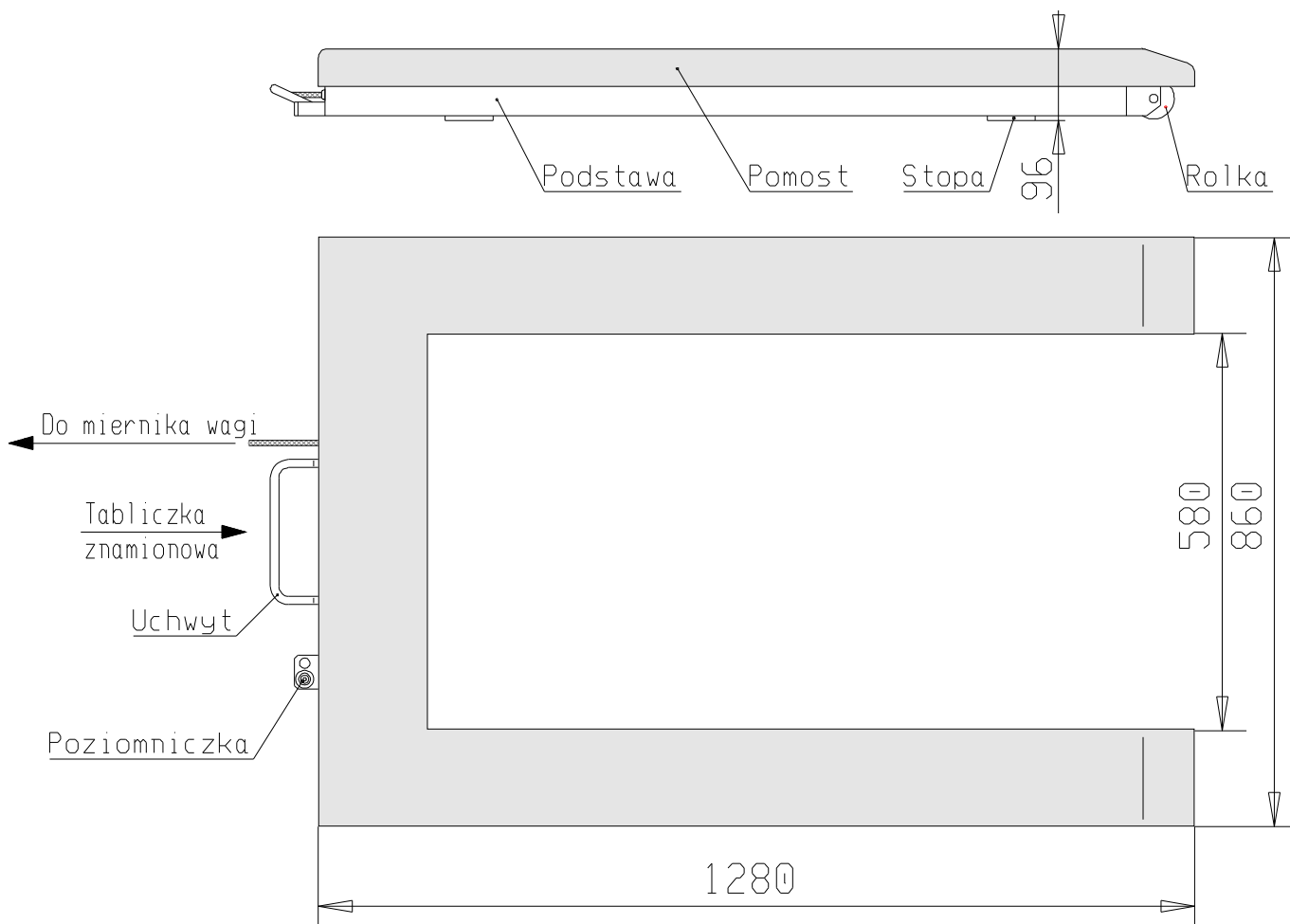

Rys. 3. Pomost wag paletowych

UWAGA !!!

Producent zastrzega sobie prawo wprowadzania zmian konstrukcyjnych wynikających z postępu technicznego bez powiadamiania o tym użytkownika.

4. TRANSPORT I PRZECHOWYWANIE

Wagi transportuje się w dwóch opakowaniach:

- w pierwszym opakowaniu znajduje się pomost wagi,
- w drugim opakowaniu znajduje się miernik wag elektronicznych.

Załadowanie wagi na środek transportu i rozładowanie powinno odbywać się bardzo łagodnie i bez wstrząsów, które mogłyby powodować uszkodzenie aparatury elektronicznej wagi. Transport wagi powinien odbywać się obowiązkowo w opakowaniu fabrycznym, przy zachowaniu wszelkich wskazań wynikających z oznaczeń zawartych na opakowaniu. Zaleca się unikania środków transportu mogących narazić wagę na zbyt duże wstrząsy. Wagę należy transportować i przechowywać w opakowaniu fabrycznym w temp. $-20 \div +60^{\circ}\text{C}$.

5. ROZPAKOWANIE WAGI

Podczas rozpakowywania wagi należy przestrzegać wszelkich wskazań wynikających z oznaczeń zawartych na opakowaniach. Następnie należy:

- oczyścić powierzchnie zewnętrzne z zanieczyszczeń powstałych w czasie rozpakowywania,
- usunąć listwy zabezpieczające pomost wagi w czasie transportu
- sprawdzić zgodność numerów fabrycznych na tabliczce znamionowej umieszczonej na pomoście wagi z tabliczką znamionową znajdującą się na mierniku elektronicznym.

UWAGA !!!

1. Włączenia wagi do sieci elektrycznej można dokonać dopiero po upływie około 4 godzin od momentu rozpakowania w miejscu gdzie będzie pracować.
2. Nie należy prowadzić przewodu zasilającego tensometryczny przetwornik siły równoległe z instalacją napięcia przemienne.

WYPOSAŻENIE WAGI

Lp	Wyszczególnienie	Wagi pomostowe	Wagi najazdowe	Wagi paletowe
1.	Opis techniczny wag		1	
2.	Instrukcja obsługi mierników wag elektronicznych		1	
3.	Karta gwarancyjna		1	
Dla wag fundamentowych				
4.	Podkładka stopy	4	-	-
5.	Kołki rozporowe M8×100	8	8	-

6. INSTRUKCJA MONTAŻU

UWAGA !!!

Montaż wag może być wykonany przez użytkownika lub przez autoryzowany punkt serwisowy LFW "FAWAG" S.A. Za uszkodzenia wagi powstałe wskutek wadliwego montażu dokonanego przez użytkownika, producent nie ponosi odpowiedzialności.

6.1. Wagi pomostowe

6.1.1 Montaż pomostu wag wolnostojących TP-600/4 ÷ TP-6000/4

- a) Ustawić pomost na równym i poziomym podłożu
- b) Sprawdzić wypoziomowanie pomostu (za pomocą poziomnicy) oraz czy nacisk wszystkich stóp podpór na podłoże jest jednakowy. W razie konieczności podłożyć pod stopy podkładki z kawałków blachy.

6.1.2 Montaż pomostu wag fundamentowych TP-600/4 ÷ TP-2000/4

- a) Wykręcić wkręty mocujące pokrywę pomostu, zdjąć pokrywę pomostu
- w wagach z otwieranymi pokrywami: otworzyć pokrywy pomostu i zabezpieczyć je przed zamknięciem.
- b) Przed umieszczeniem pomostu w fundamencie należy ustawić go tak, aby puszka sumująca była umieszczona po stronie rury służącej do przeprowadzania kabla łączącego pomost z miernikiem.
- c) Pomost umieścić w fundamencie tak, aby luz pomiędzy korpusem pomostu a ramą fundamentu był jednakowy po przeciwległych stronach wagi i wynosi ok. 5 mm.
- d) Stopy podpór włożyć w otwór w podkładkach stóp.
- e) Za pomocą podkładek z kawałków blachy przystąpić do podnoszenia podpór tak by płaszczyzna górna korpusu pomostu znajdowała się poniżej ramy fundamentu o wielkość równą grubości pokrywy pomostu.
- f) Sprawdzić wypoziomowanie pomostu (za pomocą poziomnicy), przy czym należy zwrócić uwagę, aby wskazania poziomnicy były prawidłowe w każdym miejscu korpusu pomostu.
- g) Sprawdzić czy nacisk wszystkich stóp podpór na podłoże jest jednakowy. W razie konieczności podłożyć pod stopy dodatkowe podkładki z kawałków blachy.
- h) Montować podkładki stóp do podłoża za pomocą 8 kołków rozporowych.

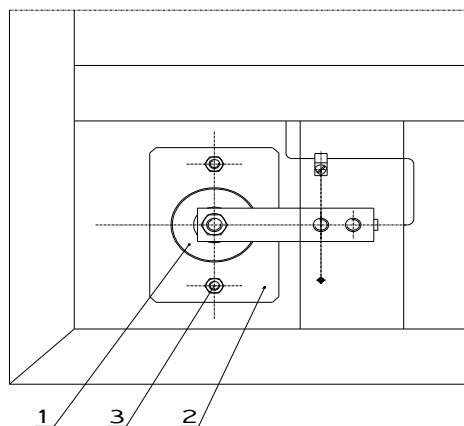

Rys. 4. Widok pomostu z góry (po zdjęciu pokrywy pomostu)

1.Stopa podpory, 2.Podkładka stopy, 3.Kołek rozporowy

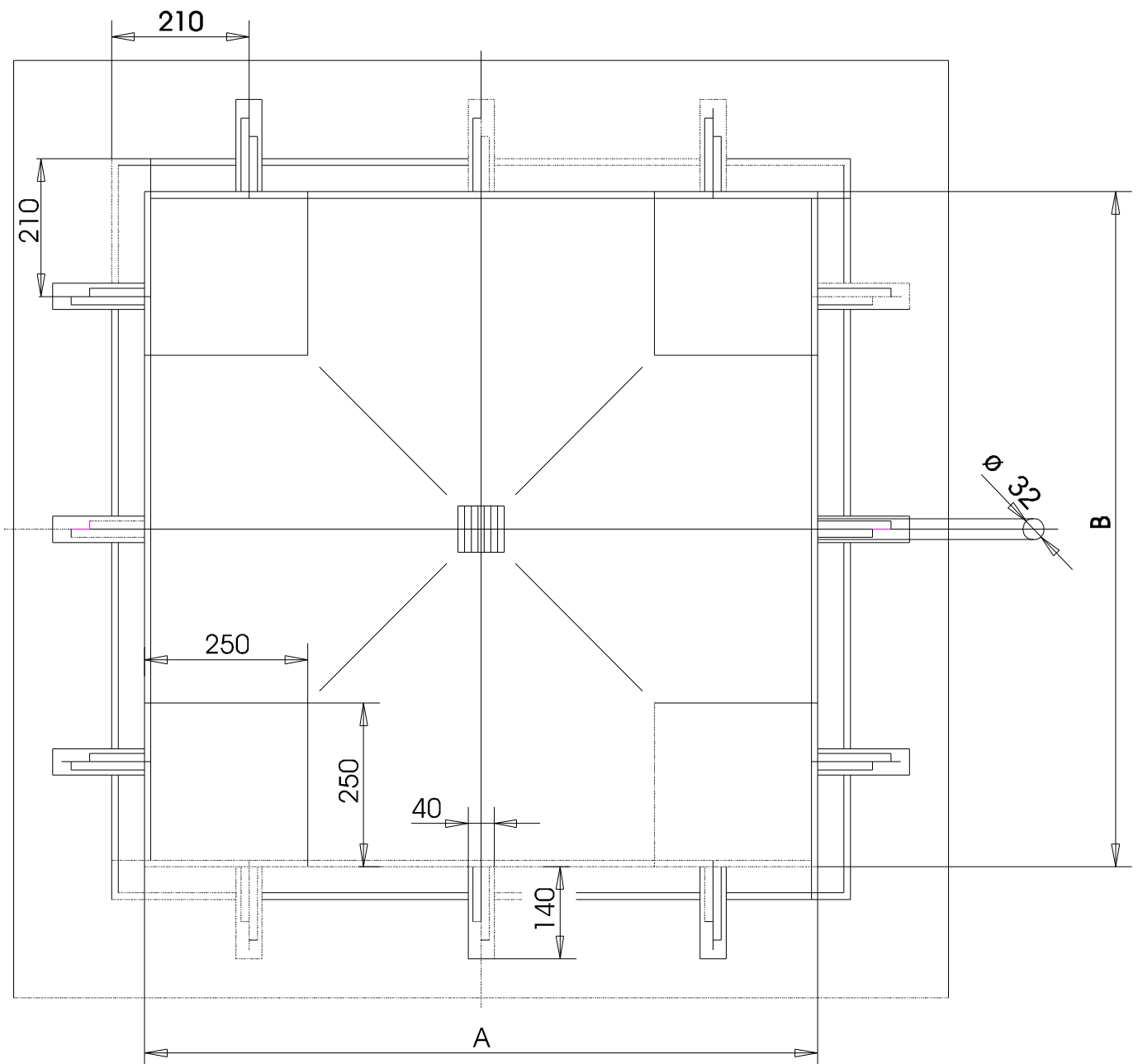
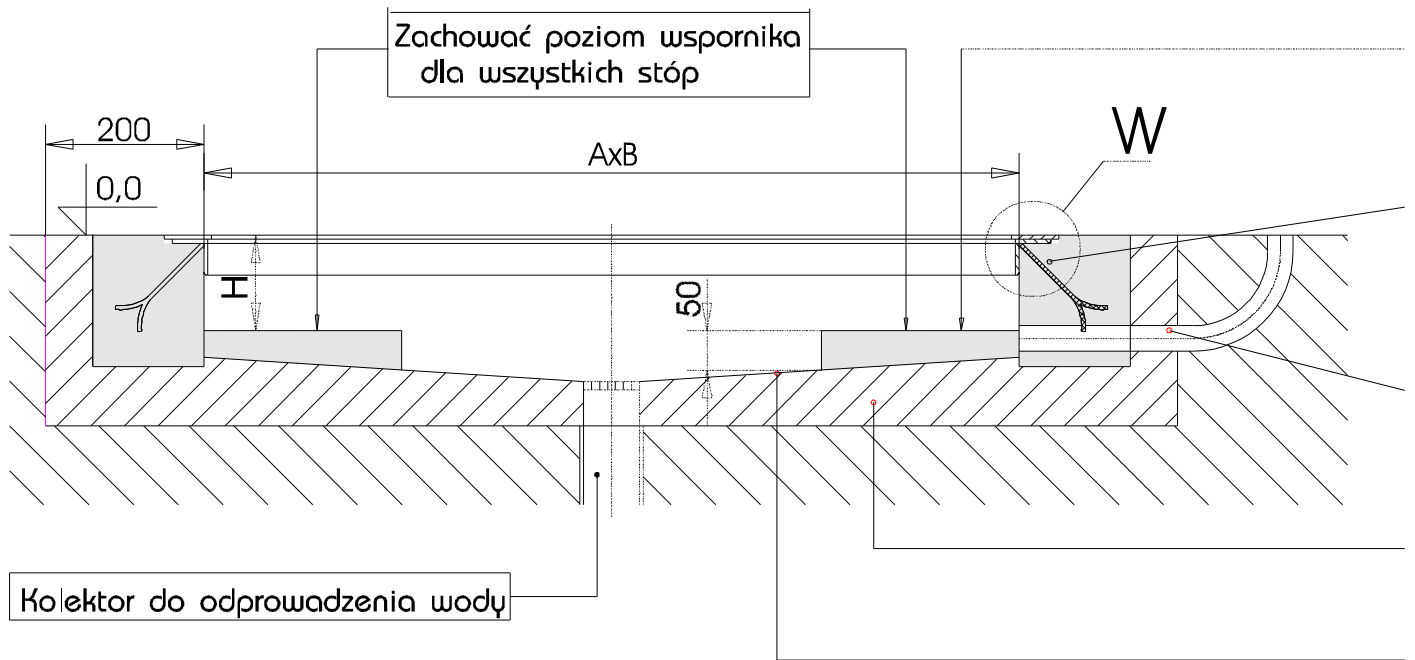

Rys. 5. Wytyczne do wykonania fundamentu

Powierzchnia oporowa stopy
 Nacisk na 1 stopę $= (Q/4) + 50 \text{ kg}$

W

Ramę fundamentu wypoziomować
 zachowując prostokątność boków
 (sprawdzić równość przekątnych)

Rura PCV $\varnothing 32$
 do przeprowadzenia przewodu
 elektr. do miernika wagi

Grubość fundamentu
 dostosować do spistości gruntu

Pochylenie powierzchni
 min. 3%

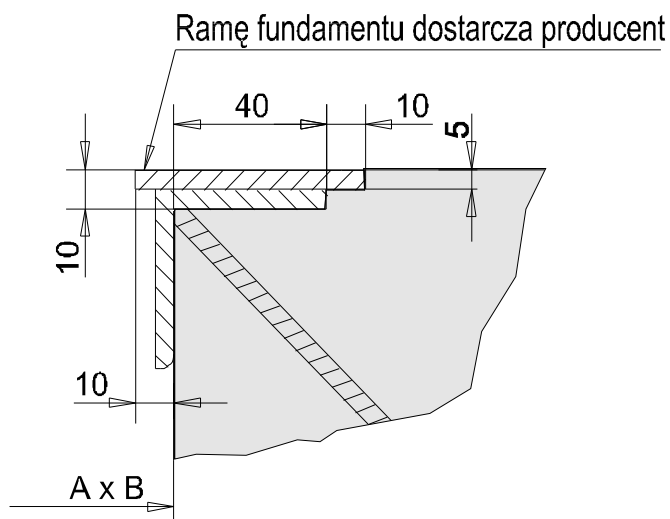

Q	Pomost	A	B	H
2000 ; 1500 ; 600 ; 300 kg	1000x1000	1030	1030	130 ⁺⁵
	1000x1200	1030	1230	
	1250x1250	1280	1280	
	1200x1500	1230	1530	
	1500x1500	1530	1530	
	1500x2000	1530	2030	
	1500x2200	1530	2230	
6000 ; 3000 kg	1200x1500	1230	1530	175 ⁺⁵
	1500x1500	1530	1530	
	1500x2000	1530	2030	
	1500x2200	1530	2230	
	1500x2500	1530	2530	
	2000x2500	2030	2530	

UWAGA!

1. Niniejszy rys. zawiera dane wyłącznie do instalacji wagi.
 Dane dotyczące uzbrojenia fundamentu i grubości podłoża pozostawia się do decyzji konstruktora robót budowlanych.
2. Przed zalaniem betonem należy przewidzieć gniazda pod kotwy ramy fundamentu o wymiarach: 40x140x200mm
3. Wypoziomowaną i wycentrowaną wagę należy zakotwiczyć za pomocą kołków rozporowych.
4. WYMIARY w mm

wag TP-300/4 ÷ TP-6000/4

W przypadku gdy wagi mają pracować jako fundamentowane, FAWAG S.A. Na życzenie klienta, może przekazać z odpowiednim wyprzedzeniem plan robót budowlanych (rys.5) w wersji elektronicznej. Plan ten zawiera tylko wymiary powierzchni i wysokości konieczne do poprawnej instalacji wagi, nie pokazując zbrojenia fundamentu ani grubości podłoża, co jest w gestii projektanta robót budowlanych.

6.1.3 Montaż pomostu wag fundamentowych TP-1500/4 ÷ 6000/4 z regulowanymi podporami

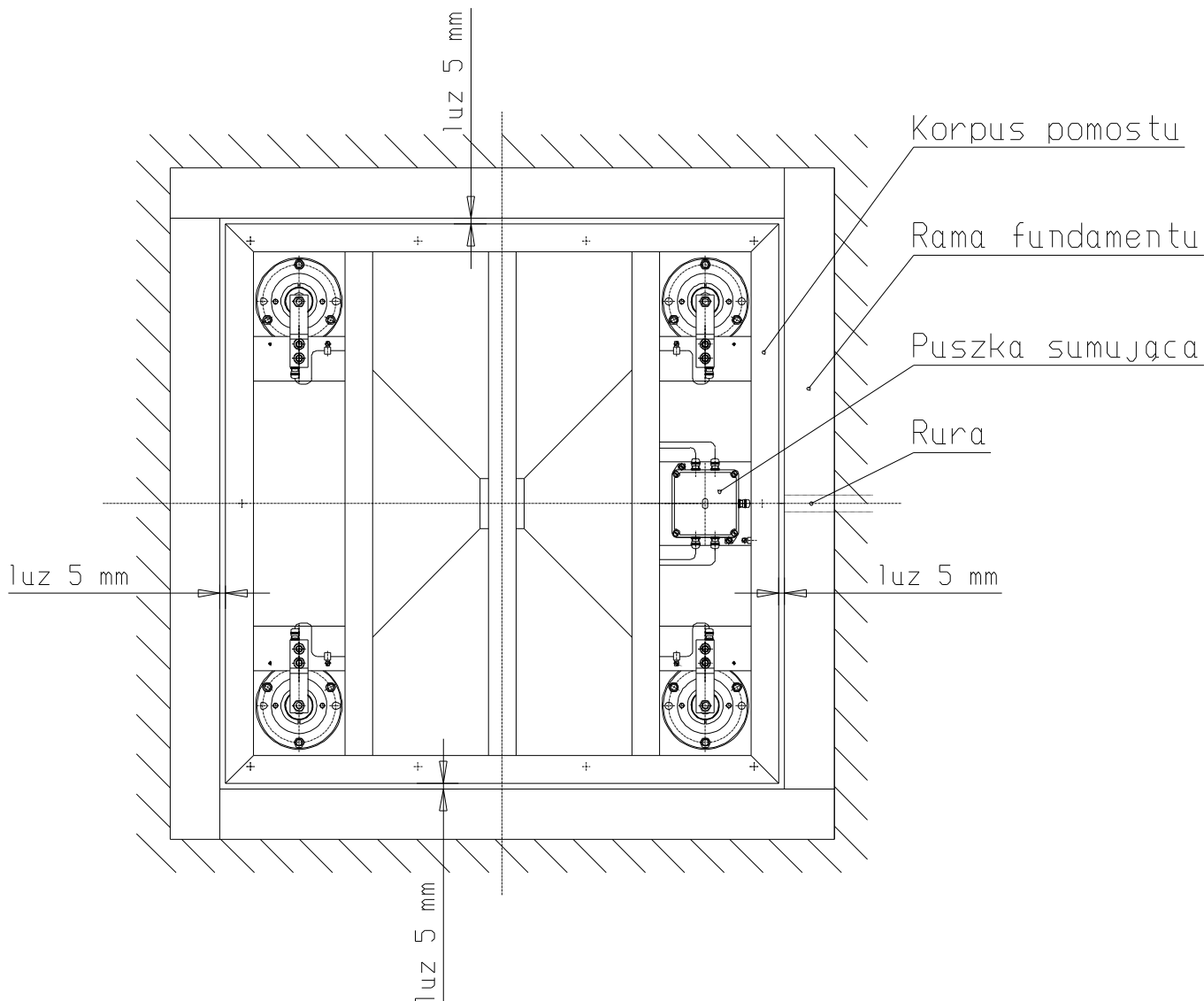

Rys. 6.

- Wykręcić wkręty mocujące pokrywę pomostu., zdjąć pokrywę pomostu;
- Przed umieszczeniem pomostu w fundamencie ustawić go tak, aby puszka sumująca była umieszczona po stronie rury służącej do przeprowadzenia kabla łączącego pomost z miernikiem;
- Umieścić pomost w fundamencie, aby luz pomiędzy korpusem pomostu a ramą fundamentu był jednakowy po przeciwległych stronach wagi i wynosił ok. min. 5 mm.
- Obrócić każdą stopę podpory tak, aby otwory śrub fundamentowych zajęły położenie takie jak na rys. 7.
- Umieścić pod każdą z podpór podkładkę stopy tak, aby otwory w podkładce stopy znajdowały się pod otworami dla śrub fundamentowych w stopie podpory.

f) Za pomocą śrub do regulacji wysokości podpory (rys. 7) przystąpić do podnoszenia lub opuszczania podpór przy czym należy zwrócić uwagę, aby końce śrub wystawały ze stopy co najmniej 3 mm. Czynność tę należy wykonywać do momentu, gdy wskazania poziomnicy będą prawidłowe w każdym miejscu korpusu pomostu. Ponadto płaszczyzna górna korpusu pomostu powinna znajdować się poniżej ramy fundamentu o wielkość równą grubości pokrywy pomostu.

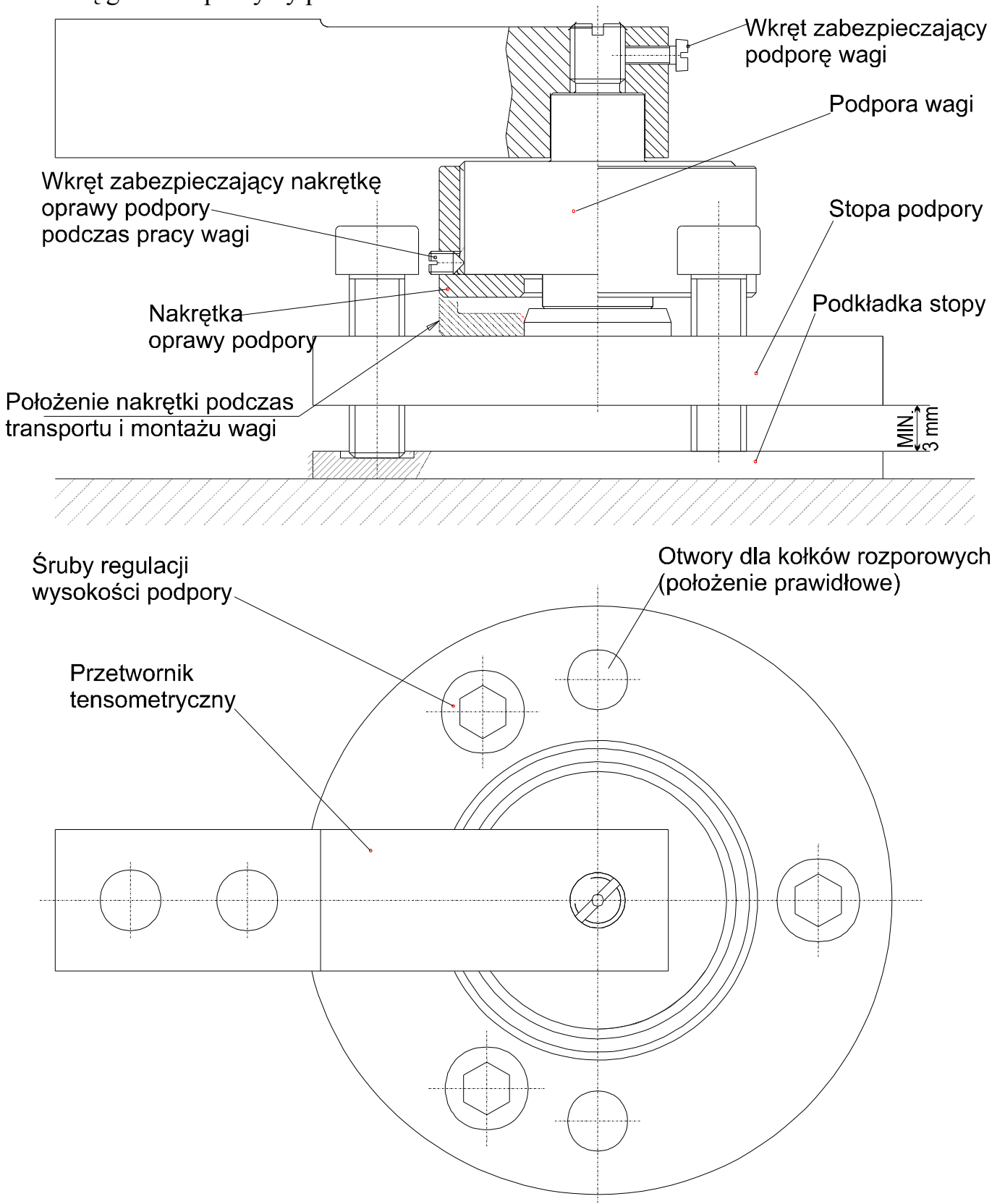

Rys.7.

- g) Przez otwory w stopach podpór wierceć otwory w podłożu.
- h) Przełożyć przez otwory w stopach i przez otwory w podkładkach stóp kołki rozporowe, założyć podkładkę i lekko docisnąć ją nakrętką.
- i) Sprawdzić swobodę ruchu pomostu (zwrócić uwagę na to, aby żadna z podpór i stóp nie dotykała dolnego ramienia korpusu pomostu). Sprawdzić czy luz pomiędzy pomostem wagi i ramą fundamentu jest jednakowy na przeciwległych stronach wagi, oraz wynosi min. 5mm na całym obwodzie.
- j) Dokręcić ostatecznie nakrętki w kołkach rozporowych.

6.2 Wagi najezdowe

UWAGA !!!

Montaż wag może być wykonany przez użytkownika lub przez autoryzowany punkt serwisowy LFW "FAWAG" S.A. Za uszkodzenia wagi powstałe wskutek wadliwego montażu dokonanego przez użytkownika, producent nie ponosi odpowiedzialności.

6.2.1 Montaż pomostu

- a) Ustawić pomost na równym, poziomym podłożu. Stopy włożyć w otwory w podstawach .
- b) Sprawdzić wypoziomowanie pomostu (za pomocą poziomicy) oraz czy nacisk wszystkich stóp na podłoże jest jednakowy. W razie konieczności podłożyć pod stopy kawałki blachy.
- c) Montować podstawy do podłoża za pomocą 8 kołków rozporowych.
- d) Nałożyć najazdy na podstawy tak, aby płaskownik trafił w rowek ogranicznika.

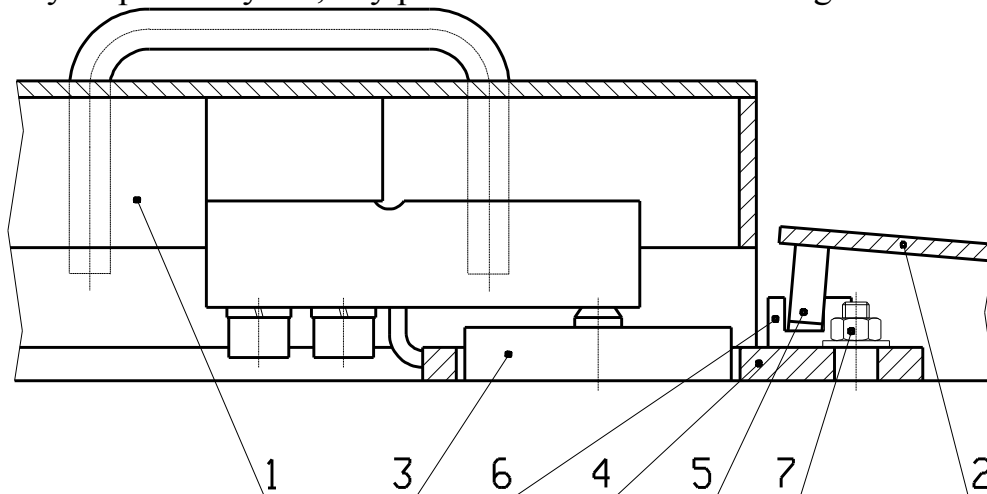

Rys. 8.

1-pomost, 2-najazd, 3-stopa, 4-podstawa, 5-płaskownik, 6-ogranicznik, 7-kołki rozporowe

UWAGA !!!

W przypadku konieczności przestawienia wagi w inne miejsce należy zwrócić szczególną uwagę na punkty 6.2.1.a i 6.2.1.b.

UWAGA !!!

Nie należy prowadzić przewodu zasilającego tensometryczny przetwornik siły równoległe z instalacją napięcia przemiennego

6.3. Wagi paletowe

UWAGA !!!

Montaż wag może być wykonany przez użytkownika lub przez autoryzowany punkt serwisowy LFW "FAWAG" S.A. Za uszkodzenia wagi powstałe wskutek wadliwego montażu dokonanego przez użytkownika, producent nie ponosi odpowiedzialności.

6.3.1 Instalacja wagi.

- a) Ustawić pomost wagi na równym, poziomym podłożu.
- b) Wypoziomować pomost wg wskazań poziomniczki.
- c) Sprawdzić czy wszystkie stopy pomostu stykają się z podłożem (w razie konieczności podłożyć pod stopy podkładki z blachy).

6.4 Montaż miernika

Dla mierników w wersji A kolumnę należy zamontować w odległości do 8 m, w zależności od długości kabla miernika, od pomostu wagi. W tym celu w miejscu ustawienia kolumny należy wykonać 4 otwory o rozstawieniu zgodnym z otworami w podstawie kolumny. Następnie zamocować kolumnę do podłoża za pomocą kołków rozporowych. Kabel przetwornika tensometrycznego wychodzący z pomostu wagi należy zabezpieczyć przed uszkodzeniami mechanicznymi na odcinku od pomostu do kolumny. Mierniki ZOT montuje się do kolumny za pomocą 2 śrub M6. Następnie należy zamocować do kolumny kabel przetwornika i kabel zasilający (wykorzystać do tego celu uchwyty znajdujące się na kolumnie).

6.5 Podłączenie wagi do sieci zasilającej.

Wagę należy podłączyć do gniazda sieciowego napięcia przemiennego 230 V. Gniazdo sieciowe powinno być włączone w oddzielny obwód zasilania dla urządzeń elektronicznych umożliwiający pracę przyrządów pomiarowych. W przypadku, gdy nie można zbudować niezależnego obwodu zasilania, dopuszcza się podłączenie wagi do obwodu oświetlenia.

UWAGA !!!

Niedopuszczalne jest podłączenie wagi do obwodu zasilającego urządzenia posiadające silniki elektryczne lub układy sterowania, które mogą wpływać negatywnie na funkcjonowanie wagi

UWAGA !!!

- 1. Nie należy prowadzić przewodu łączącego pomost wagi z miernikiem równoległe z instalacją napięcia przemiennego.**
- 2. Do podłączenia komputera z wykorzystaniem interfejsu RS-232 należy stosować kabel z ekranem.**

7. KONSERWACJA

- 7.1. Użytkownik wagi zobowiązany jest do utrzymania wagi w stanie zapewniającym jej właściwe wskazania. Oznacza to, że waga nie może wskazywać uchybień (błędów wskazań masy) większych niż dopuszczono w przepisach Głównego Urzędu Miar (patrz tabela 1). Waga została skonstruowana tak, aby czynności związane z

konserwacją ograniczyć do minimum. Sprowadzają się one do okresowego czyszczenia pomostu wagi.

7.2. (dotyczy wagi pomostowej) W przypadku gdy po zdjęciu ważonego towaru z pomostu wagi nie nastąpi wyzerowanie wskazań wagi, należy w pierwszej kolejności wyzerować ręcznie przyciskiem . Jeśli to nie pomoże to:

- w wagach wolnostojących oczyścić pomost i podłoże pod pomostem;
- w wagach fundamentowanych oczyścić szczelinę pomiędzy pomostem i ramą fundamentu;
- dokładnie oczyścić podpory.

Czyścić należy sprężonym powietrzem, włosianą szczotką lub ściereczką.

Po wykonaniu tych czynności w celu sprawdzenia prawidłowego wskazania zerowego wagi należy nacisnąć pomost, następnie zwolnić nacisk i sprawdzić wskazania zerowe – gdy ponownie zapali się lampka ZERO waga jest przygotowana do ważenia; w przypadku nie wystąpienia wskazania zerowego czynności należy powtórzyć.

Powyższe czynności należy wykonać na wadze prawidłowo zainstalowanej.

7.3. Wskazania wagi ustalają się od kilku do kilkunastu sekund, w zależności od wybranego filtra tłumienia. Zwiększenie wartości tłumienia powoduje wzrost stabilności wskazań wagi, ale zarazem wolniejsze odczyty. Po położeniu towaru na pomoście wagi, należy:

- sprawdzić czy pod pomostem wagi nie znajdują się przedmioty o grubości większej niż 1 cm (**dotyczy wag w wersji najazdowej**),
- sprawdzić czy wszystkie stopy stykają się z podłożem.
- sprawdzić wypoziomowanie wagi,
- sprawdzić prawidłowość montażu

7.4. Przy innych nieprawidłowościach w pracy wagi zachodzi konieczność zgłoszenia wagi do naprawy w autoryzowanym punkcie serwisowym LFW „FAWAG” S.A.

7.5. Przy okresowym myciu wag z otwieranym pomostem, należy przestrzegać warunków BHP. Otwarty pomost wagi należy zabezpieczyć przed przypadkowym zamknięciem cięgnami znajdującymi się pod pomostem wagi (**dotyczy wag w wersji pomostowej**):

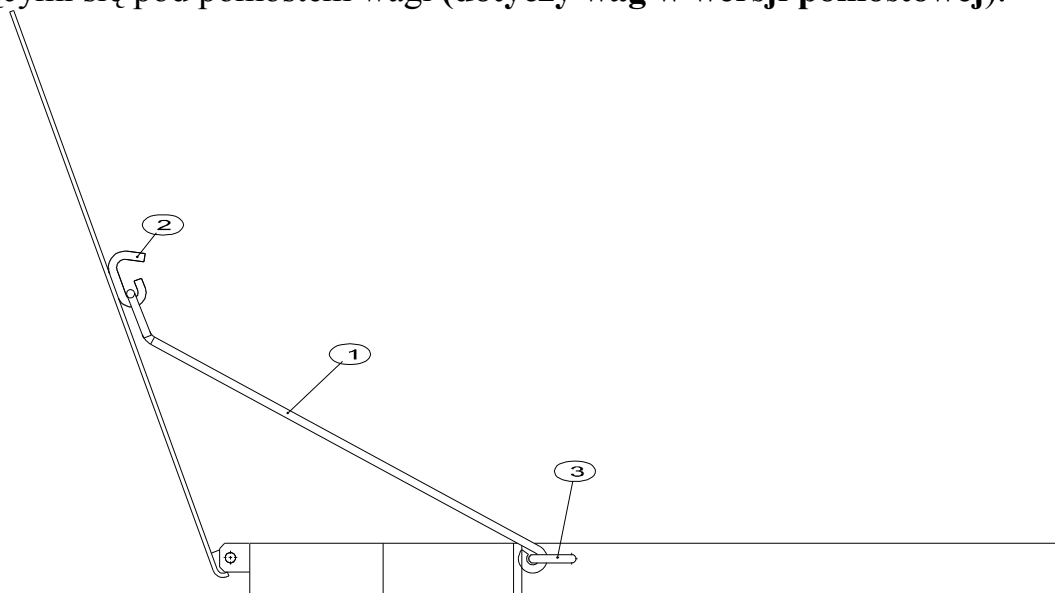

Rys. 9. Waga pomostowa z otwieranym pomostem – cięgno proste (poz.1) w pozycji rozłożonej, zaczepione o sworzenie 2 i 3 zabezpiecza pokrywę przed zamknięciem.

8. LEGALIZACJA

Producent deklaruje, że wagi są zgodne z typem opisanym w Certyfikacie Zatwierdzenia Typu WE i spełniają wymagania zasadnicze określone w PMGiPS z dnia 11.12.2003 w Dz.U. Z 2004 Nr 4 poz. 23.

Jest to potwierdzone umieszczeniem na wadze:

- numeru Jednostki Notyfikowanej 1383, która zatwierdziła system jakości wraz z dwoma ostatnimi cyframi roku, w którym został naniesiony znak CE,
- zielonej kwadratowej nalepki z nadrukowaną czarną dużą literą "M",
- cech zabezpieczających.